

## INTELLIFLO® 5PXF™ VSD

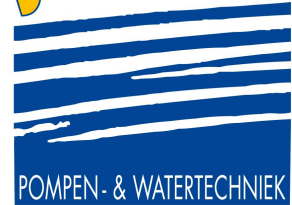

# Jansen



POMPEN- & WATERTECHNIEK

Hoogeindsestraat 5  
NL - 5447 PD Rijkevoort  
Nederland  
T : +31 (0) 485 - 371318  
F : +31 (0) 485 - 371918  
info@pompechniek.nl  
www.pompechniek.nl

### Features

- Variable Speed Pump with NEW VARIABLE SPEED DRIVE
- Up to 90% energy saving while being extremely silent (45dBA) at low speeds
- Display showing RPM and energy consumption
- Compatible with IntelliPool™ and IntelliComm™
- New hydraulic isolator
- New union connectors included for connecting directly to 75 or 90mm piping
- Extra-large, robust basket
- External port threading and tool-free union nuts
- Easy-carry handle

### Funktionsumfang

- Pumpe mit variabler Drehzahl mit NEUEM DREHZAHLVARIABLEM ANTRIEB
- Bis zu 90 % Energieeinsparung; extrem leise (45 dBA) bei niedrigen Drehzahlen
- Display mit Anzeige von U/min und Energieverbrauch
- Kompatibel mit IntelliPool™ und IntelliComm™
- Neue, hydraulische Isolator
- Neue Verbindungsstecker beiliegend, für den Anschluss an 75mm- oder 90mm-Rohrleitung
- Besonders großer, solider Korb
- Externe Anschlussgewinde und werkzeugfreie Überwurfmuttern
- Handgriff zum einfachen Tragen

### Eigenschappen

- Pomp met variabele snelheid, met NIEUWE VARIABELE AANDRIJVING
- Energiebesparing tot 90% en extreem geluidsarm (45 dBA) bij lage snelheden
- Display met de weergave van toerental en energieverbruik
- Compatibel met IntelliPool™ en IntelliComm™
- Nieuwe, hydraulische isolator
- Inclusief nieuwe koppelstukken voor directe aansluiting op leidingen van 75 of 90 mm
- Grote filtermand
- Externe schroefdraadaansluitingen en gereedschapsloze moeren
- Gemakkelijke draaggreep

Model	kW	HP	Volt
5PXF-VSD	2,20	3	220-240V

### Caractéristiques

- Pompe à vitesse variable avec nouvel ENTRAÎNEMENT À VITESSE VARIABLE
- Jusqu'à 90 % d'économie d'énergie - silencieuse (45 dBA) à basses vitesses
- Affichage des T/MIN et de la consommation d'énergie
- Compatible avec IntelliPool™ et IntelliComm™
- Un nouvel isolateur hydraulique
- Nouveaux raccords union inclus pour connexion directement à des tuyaux 75 ou 90 mm
- Panier extra-large et solide
- Filetage d'orifice externe et écrous union sans outils
- Poignée pour transport aisé

### Características

- Bomba de velocidad variable con NUEVA REGULACIÓN DE VELOCIDAD VARIABLE
- Hasta un 90% de ahorro energético – silenciosa (45 dBA) a baja velocidad
- Pantalla que muestra las rpm y el consumo de energía
- Compatible con IntelliPool™ y IntelliComm™
- Nuevo aislante hidráulico
- Conectores de unión nuevos incluidos para conectar directamente a tuberías de 75 mm o 90 mm
- Cesta robusta extra-grande
- Rosca externa y tuercas de unión que no requieren herramientas
- Asa de transporte fácil

### Caratteristiche

- Pompa a velocità variabile con NUOVO VARIATORE DI VELOCITÀ
- Riduce il consumo energetico del 90% - silenziosa (45 dBA) alle basse velocità
- Monitor con indicazione dei giri/min e del consumo energetico
- Compatibile con IntelliPool™ e IntelliComm™
- Nuovo isolatore idraulico
- Nuovi connettori inclusi per un collegamento diretto ai condotti da 75 mm o 90 mm
- Cestello robusto ed extra-large
- Porta con filettatura esterna e dadi di raccordo, senza ricorrere ad altri utensili
- Pratica impugnatura per il trasporto

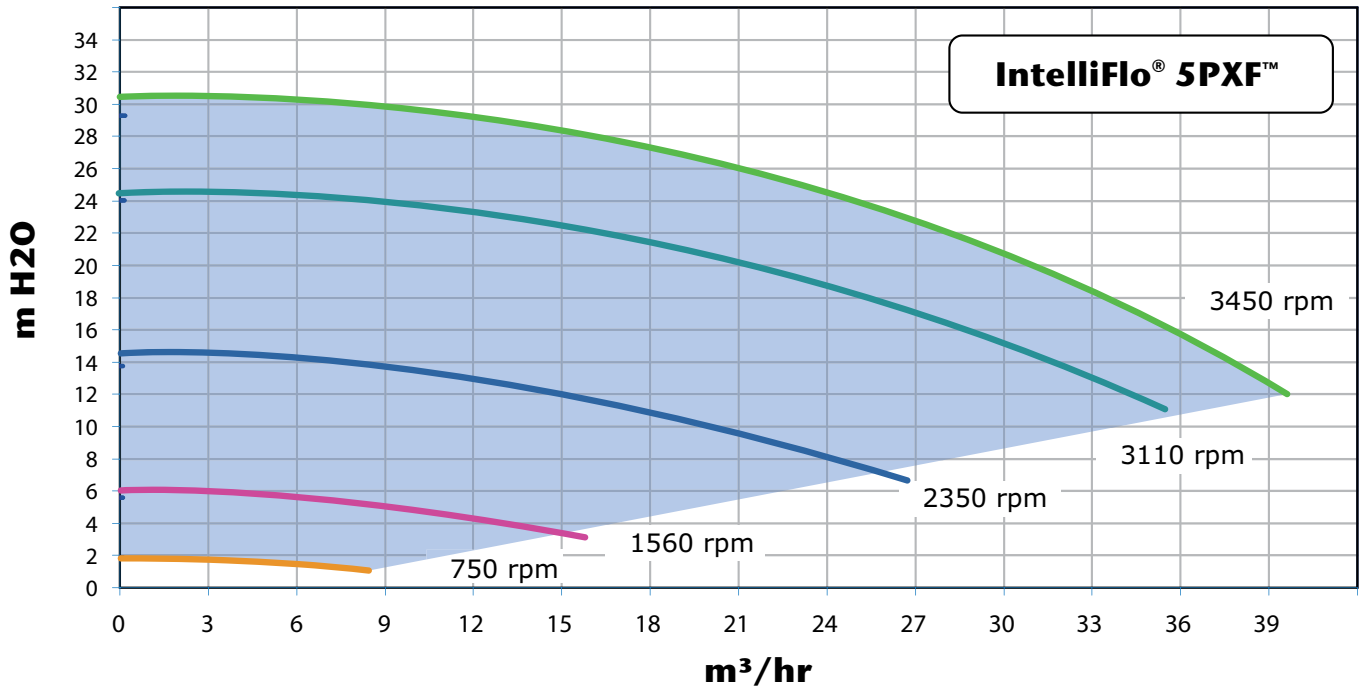

Model	Length (cm)	Width (cm)	Height (cm)	Weight (kg)	Pcs by pallet	Length pallet (cm)	Width pallet (cm)	Height pallet (cm)
5PXF-VSD	74	37	38	28,0	9	120	80	150

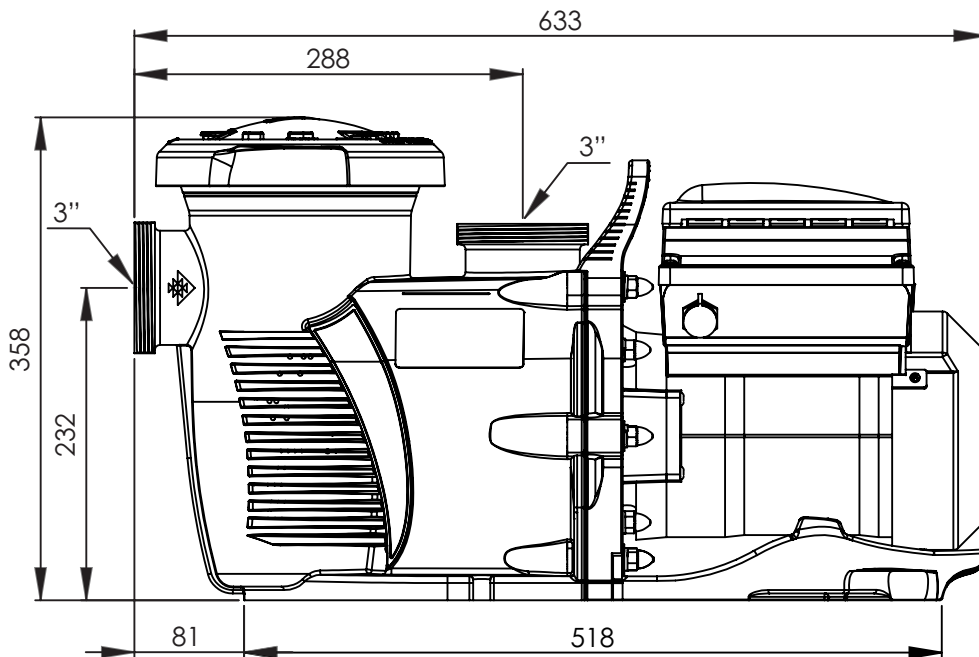

**IntelliFlo® 5PXF VSD**